

# SKY 320S

현대 마이티 3.5톤 중축 (총중량 10.3t)

- 동급 최대 작업반경, 작업성 최대(25.5m)
- 풀에어 브레이크 샴시 적용
- 탑승함 지면 안착거리 최소화, 작업자 탑승 용이
- 심플한 외관, 효율적인 디자인, 공간활용 증대
- 붐 강성 증대로 처짐량 최소화





## 제 원 표

Model		단위	SKY320S
형식(차종코드)			SKY320S-A32E0
탑재차량	MAKER/적재량		HD 마이티 플어어 10.3ton
	축간거리	mm	3,400
총중량	전 장	mm	6,785
	전 폭	mm	2,290
	전 고	mm	3,300
	총 중량	Kg	9,655
작업범위	작업높이	m	32
	작업반경	m	25.5
	최대작업하중		3인 또는 400Kg
붐	형 식		7단 다각 고정력 강판
	작동방식		1실린더 + CHAIN 동시인출
아웃 트리거	형 식		X-TYPE, X-TYPE
	인출 폭	mm	앞:6,400, 뒤:6,190
텐테이블	형 식		웜감속기2EA+모터
	회전각도	도	좌우 350도
탑승함	길이x너비x높이	일반	895 x 1880 x 1100
		확장	1100 x 3200 x 1100
	작 등	수평	자동수평장치
		회전 각도	360
조작장치	수 등		밸브 레버식
	리 모 컨		무선
편의장치	SUS릴 적용		
	탑승함 폐쇄형		
	대형 공구박스 적용		
샤시정보	에어브레이크 적용		
	서스펜션 팜스프링 중대		

## 외 관 사 면 도

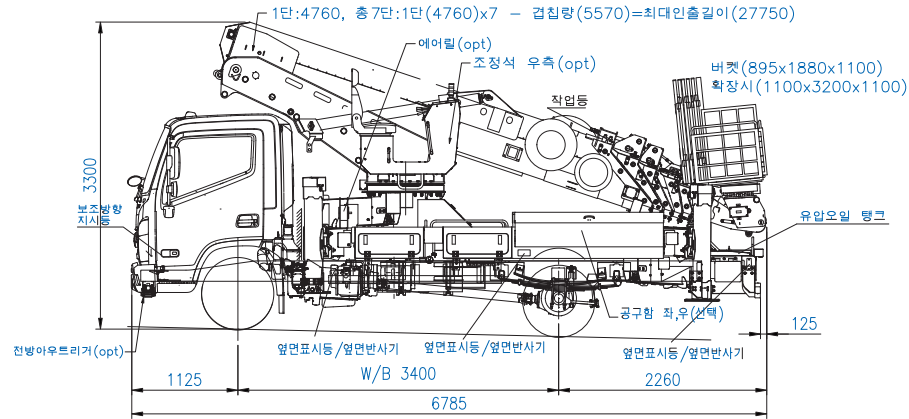

## 작업 반경도

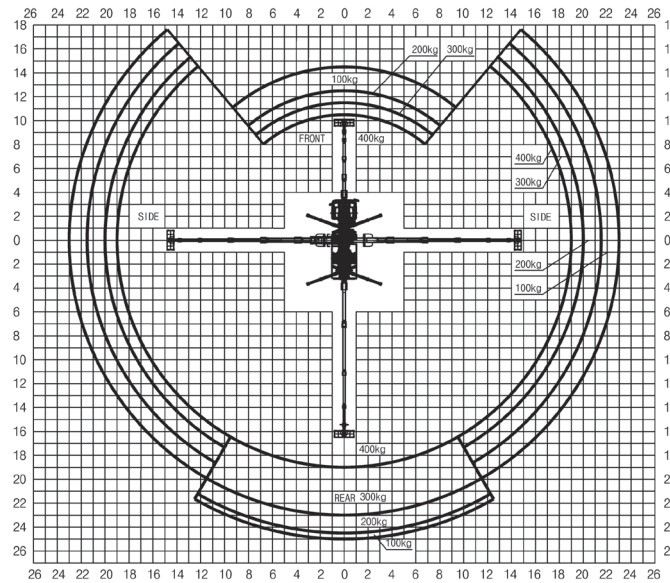

본사영업팀 063-540-5561

본 사 직 영 010-8643-2430  
안 산 영 업 소 010-5335-2431  
근 지 압 영 업 소 010-5381-8809  
남 양 주 영 업 소 010-4016-2430

하 남 영 업 소 010-7440-2430  
강 원 영 업 소 010-9724-2430  
서 울 영 업 소 010-3837-1112  
총 청 영 업 소 010-5468-2223

전 남 영 업 소 010-3627-3442  
대 구 영 업 소 010-6504-0089  
대 구 남 부 영 업 소 010-8250-2804  
영 남 영 업 소 010-9097-2430

경 상 영 업 소 010-4560-3466  
순 천 영 업 소 010-3626-4578  
사 천 영 업 소 010-3634-4603  
전 주 영 업 소 010-3656-7882

## 제 품 특 징



견고한 다각 설계로 붐 힘 개선



공간활용 적재함 추가적용



에어브레이크 타입 샤시 적용